



ner group

ner group





ner group

nuevo estilo de relaciones

Es una asociación en la que diversas organizaciones, dentro de su dinámica de actividad, han decidido unirse en base a un criterio que consideran vital para su futuro: un Nuevo Estilo de Relaciones (**ner**), posibilitador del gran cambio organizacional necesario.

Para ello comparten conocimiento y relaciones de forma ética y transparente entre ellos mismos y la Sociedad, con el fin de lograr un **DESARROLLO HUMANO JUSTO Y SOSTENIBLE** como misión importante de su razón de ser.

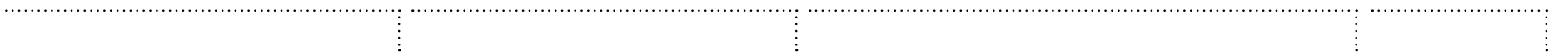

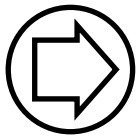

LO QUE NOS UNE

ESTILO ORGANIZATIVO

ÉTICA

TRANSPARENCIA

COMUNICACIÓN INFORMACIÓN

CONFIANZA

EQUIPOS AUTOGESTIONADOS

RESPONSABILIDAD

DECISIONES JUNTOS

VISIÓN DE FUTURO

SOLIDARIDAD

NO HORAS EXTRAS PAGADAS

REPARTO DEL RESULTADO 30%

NO DESPIDOS

INTEGRADOS EN LA SOCIEDAD

LIBERTAD



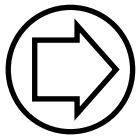

TRABAJO EN EQUIPO

COMPARTIR CONOCIMIENTO

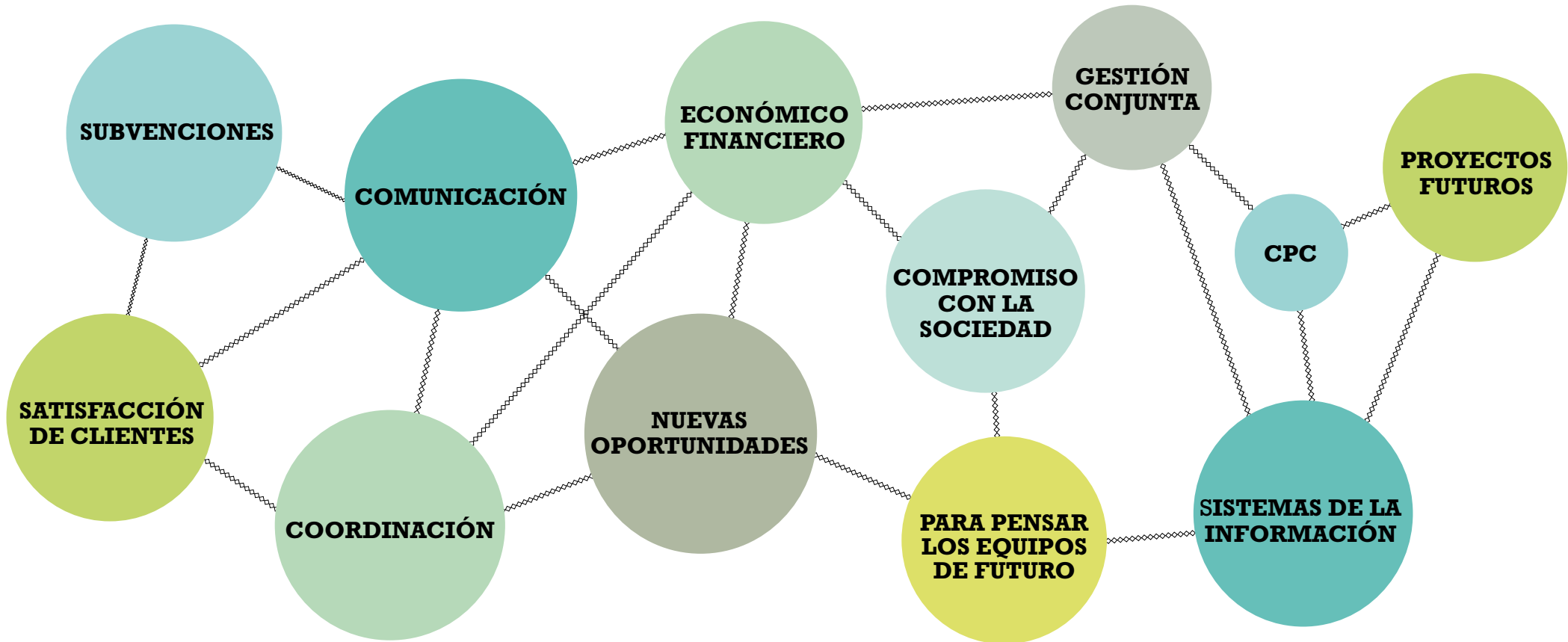

14 Equipos activos

310 Personas involucradas en ellos

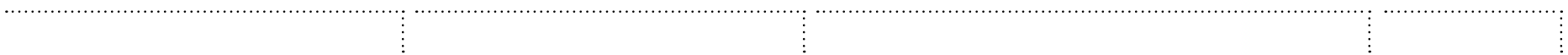



ner group

datos y evolución

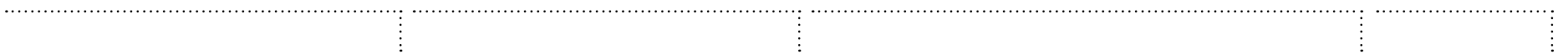

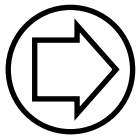

EQUIPOS Y NÚMERO DE PERSONAS

EQUIPOS	N° DE PERSONAS
Coordinadores	30
Económico – Financiero	22
Gestión de Proveedores Comunes	40
Relaciones Clientes Internacionales	16
Relaciones Clientes Internos	15
Comunicación	15
Compromiso de las Personas Con La Actividad	20
Compromiso con la Sociedad	50
Educación	10
Creatividad	10
Innovación y Desarrollo Industrial	20
Subvenciones	25
Huertos y Tiendas	30
Sistemas de la Información (los Informaticos)	7
14 EQUIPOS	TOTAL N° DE PERSONAS
	310

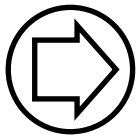



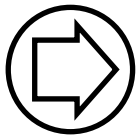

DATOS 2012 / 2013

ner group	2012	2013	Variación
Número de personas	1.636	1.714	+ 5%
Ventas (miles €)	297.971	336.029	+ 13%
Exportación %	69%	71%	+ 3%
Países exportación (nº)	55	60	+ 9%
Resultados (miles €)	15.380	41.802	+ 172%

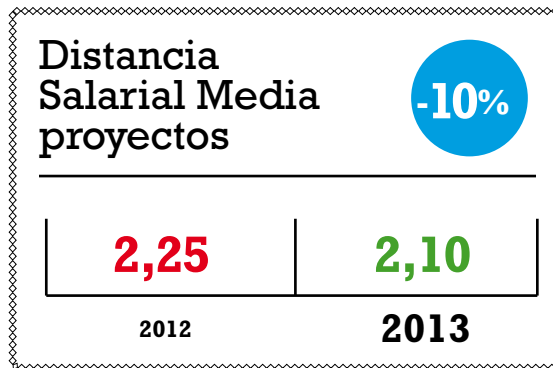
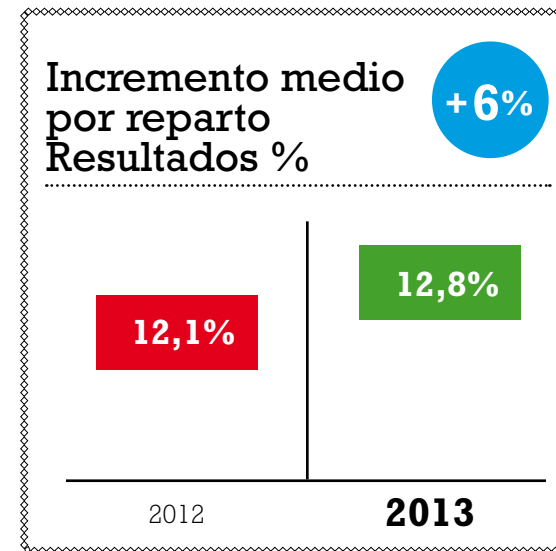
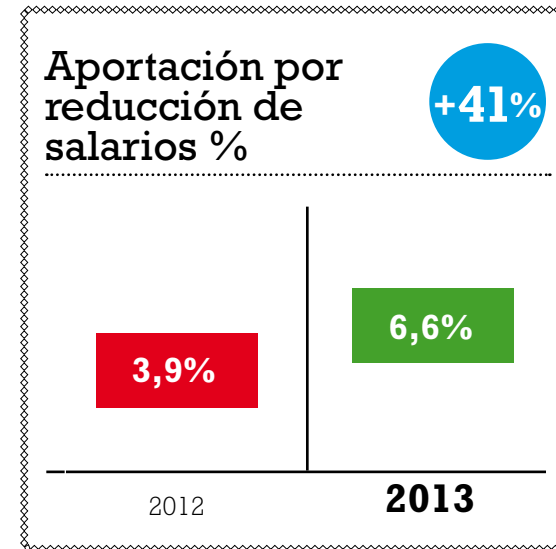
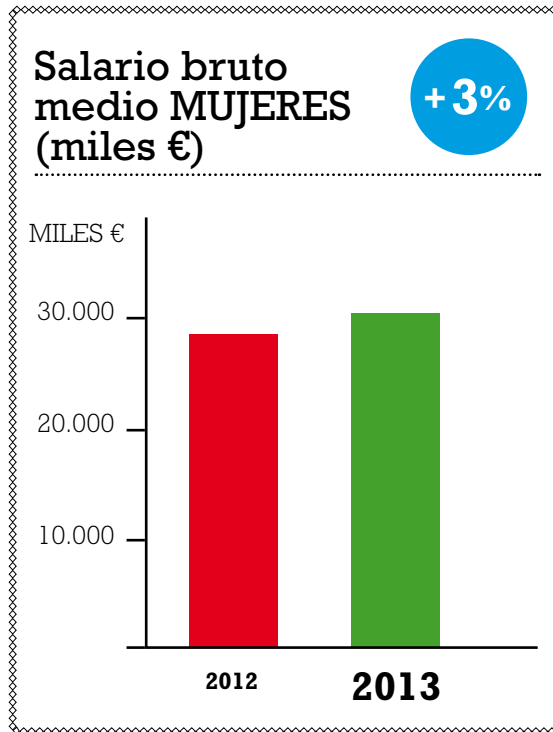
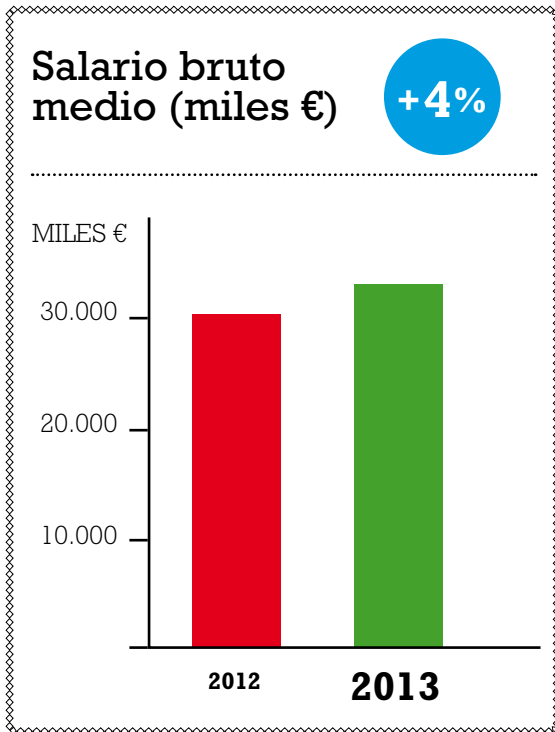

DATOS 2012 / 2013



 2012
 2013
 VARIACIÓN

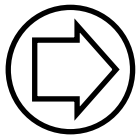

DATOS 2012 / 2013

2012 2013 VARIACIÓN

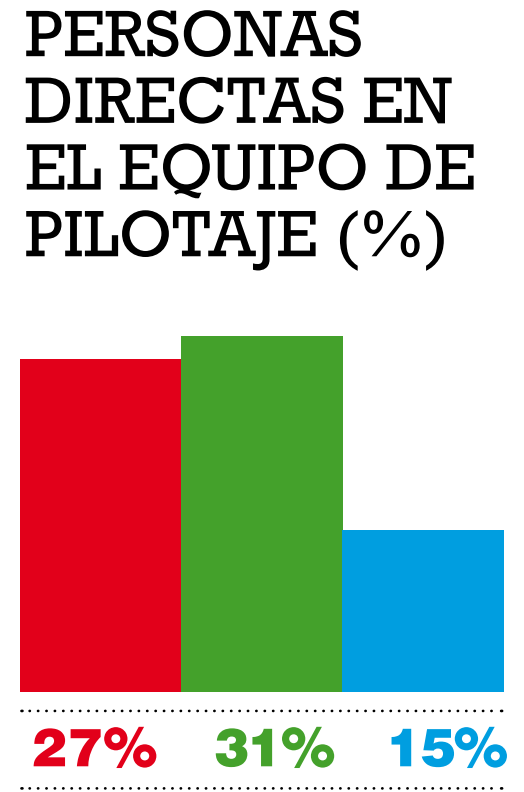
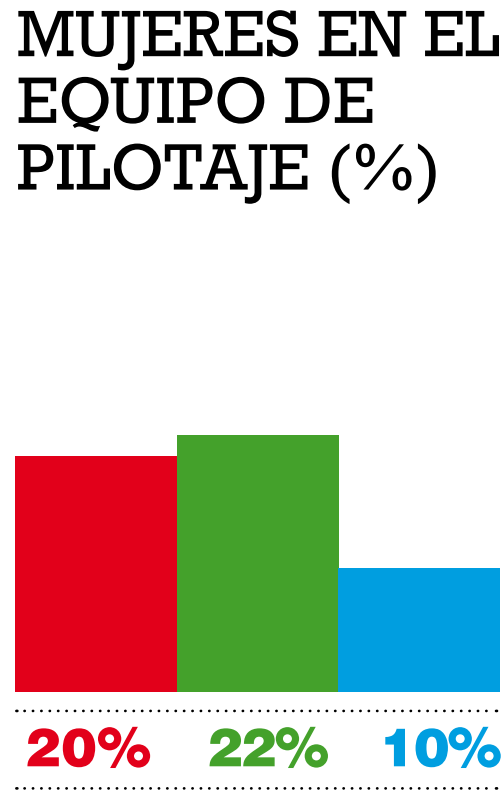
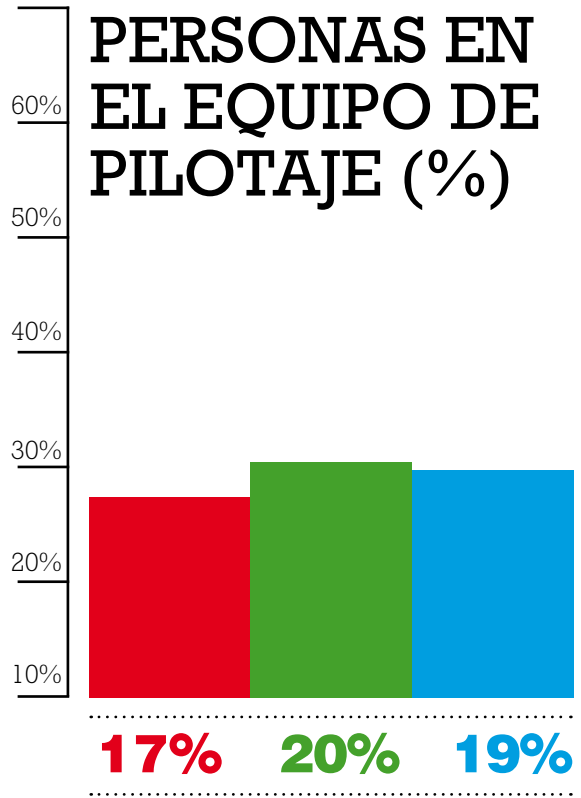

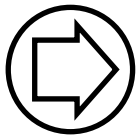

DATOS 2012 / 2013

	2012	2013	VARIACIÓN
ASAMBLEAS MEDIAS AÑO (N°)	6	7	11%
TIEMPO EN REUNIONES DE TODAS LAS PERSONAS (%)	2,8%	3,2%	14%
TIEMPO MEDIO COMPROMISO CON LA SOCIEDAD (%)	0,7%	1,1%	57%
TOTAL EQUIPOS EN ACTIVO (N°)	206	258	25%
PERSONAS MEDIA/EQUIPO (N°)	6,6%	5,2%	21%

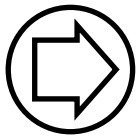

TEMAS SOCIALES

COMPROMISO CON LA SOCIEDAD 2010-2013



80

IDEAS APROBADAS



2.023 MILE

APORTACIÓN ECONÓMICA



903

Nº PARTICIPANTES



42.445

Nº HORAS APORTADAS

HURBILEKOJALEA

TIENDAS 3

PERSONAS EN ACTIVO 8

LUR DENOK S.L.

Nº DE HUERTOS 2

HECTÁREAS 4

PERSONAS EN ACTIVO 4

SOCIOS 265

CONSUMIDORES 128

ner group

compromiso con la sociedad



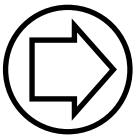

COMPROMISO SOCIAL

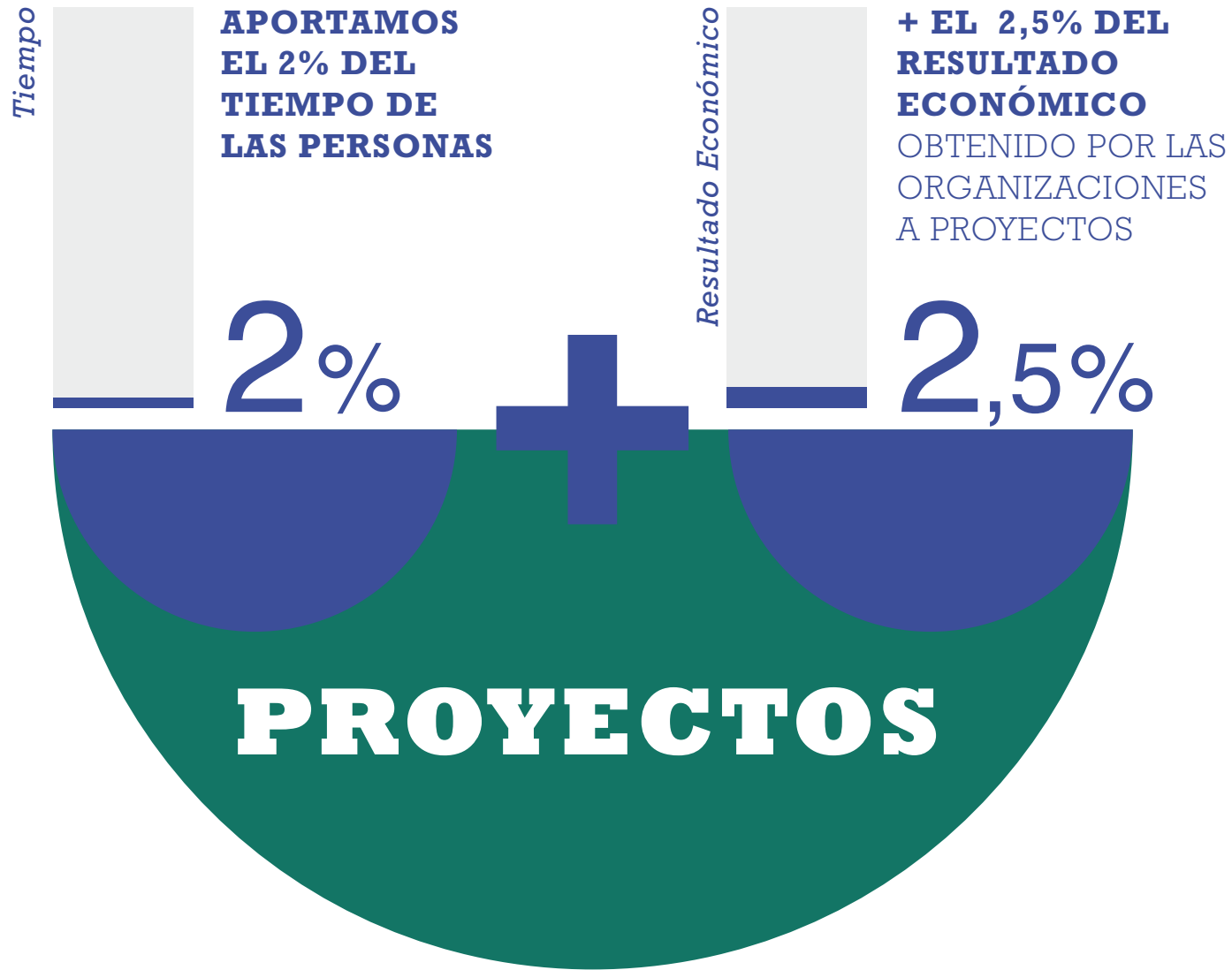

PROYECTOS

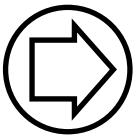

NUEVOS PROYECTOS

LUR DENOK/ / sin ánimo de lucro

Lur denok es una actividad dirigida a la producción y distribución de alimentos ecológicos mediante huertos en el territorio de Euskal Herria.

**PRIMER HUERTO:
ASTIGARRAGA**

2 Hectáreas y 3 puestos de trabajo

**SEGUNDO HUERTO:
AJANGIZ**

2 Hectáreas y 2 puestos de trabajo.

Objetivos

GENERAR EMPLEO

CULTIVO DE TIERRAS EN DESUSO

CREAR UNA CULTURA DE ALIMENTACIÓN ECOLÓGICA

EDUCACIÓN EN LA ESCUELA

Datos

PERSONAS SOCIAS

265

CONSUMIDORES

128

ORGANIZACIONES SOCIAS

21

INVERSIÓN

420.000€



HURBILEKOJALEA

Tiendas de venta de producto agroecológico que conecta con los mismos objetivos que lur denok.

TIENDAS **3** PERSONAS **8**





SOLIDARIDAD INTERNA

Fondo para atender a personas con
necesidades puntuales dentro de ner group

20.000€

66 PERSONAS REUBICADAS

EN 12 ORGANIZACIONES DIFERENTES

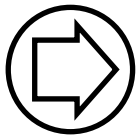

PUBLICACIONES

30.000 DESCARGAS



Experiencias ner 2012
Otra realidad empresarial contada por sus protagonistas.

Historias empresariales reales ocurridas en el País Vasco durante el año 2012.



Experiencias ner 2011
Otra realidad empresarial contada por sus protagonistas.

Historias empresariales reales ocurridas en el País Vasco en las turbulencias que caracterizaron al 2011, tercer año consecutivo de todo tipo de crisis.



Sentimientos, pensamientos y realidades

de Koldo Saratxaga



El éxito fue la confianza

Una historia real ocurrida en el País Vasco en plena crisis del 2008

Koldo Saratxaga
Jabi Salcedo



Cuando la propiedad no quiere ceder al poder

Oscar García

Prólogo:
Miguel Bernar

Introducción:
Koldo Saratxaga

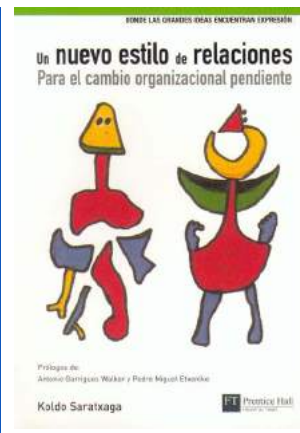

Un nuevo estilo de relaciones
Para el cambio organizacional pendiente

Koldo Saratxaga

Prólogos de:
Antonio Garrigues Walker
Pedro Miguel Etxenike

ner group

Organizaciones



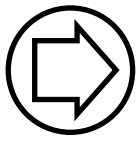

ORGANIZACIONES

AUTOMOCION HERRAMIENTAS DE MANO HERRAMIENTAS DE CORTE SERVICIOS CONSTRUCCIÓN ALIMENTACIÓN ENERGÍA TECNOLOGÍA SUBCONTRATACIÓN MANUTENCIÓN AEROSPAACIAL AGRICOLA BIENES DE EQUIPO MÁQUINA HERRAMIENTA INDUSTRIA EDUCACIÓN

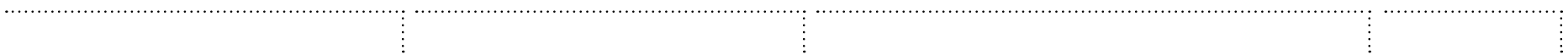
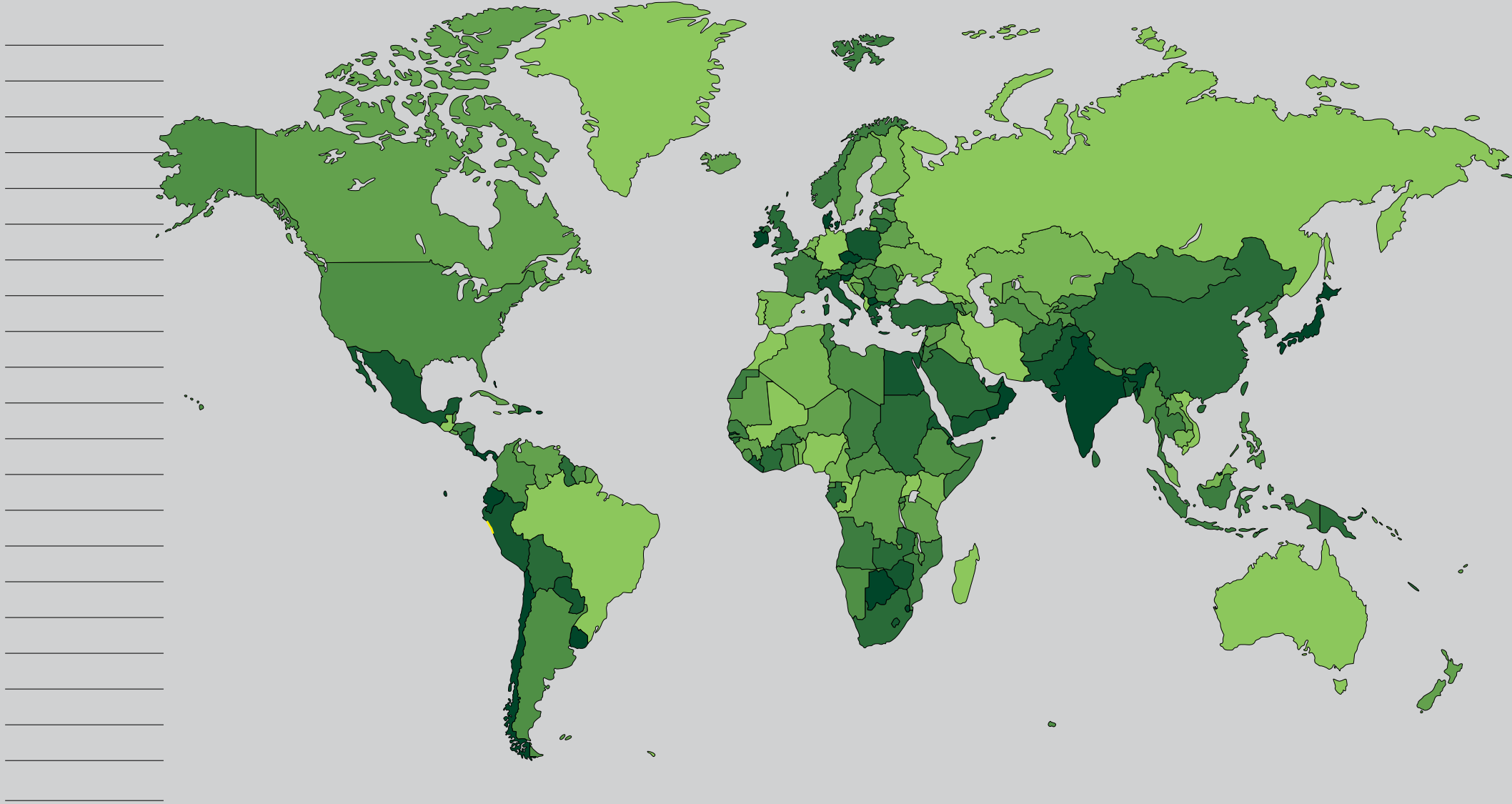

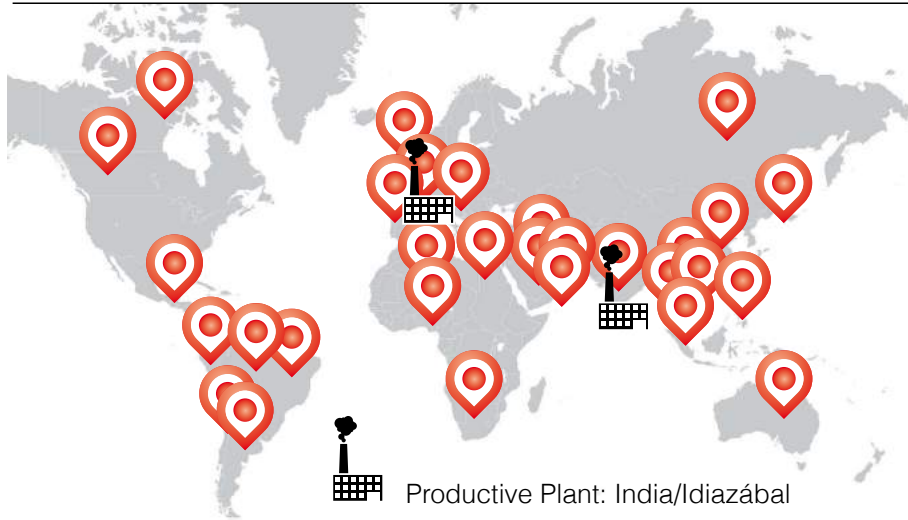
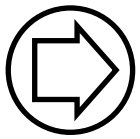

FUNDICIÓN DE COMPONENTES AMPO es líder internacional en diseño y fabricación de **válvulas de alto valor tecnológico** para el sector energético y experto en la fundición de componentes en aceros inoxidable, dúplex & superdúplex y altamente aleados.



Productive Plant: India/Idiazábal

AMPO dispone de una extensa red comercial por todo el mundo

CLIENTES QUE CONFÍAN EN AMPO:

Shell, Chevron, BP, Total, Chiyoda Corporation, Bechtel, JGC, Samsung Corporation, Foster Wheeler, Woodside, Enagas, etc.

SECTORES:

GAS NATURAL	QUÍMICA	MINERÍA
PETRÓLEO	PETROQUÍMICA	ENERGÍA

PRODUCTOS Y SERVICIOS

AMPO FOUNDRY

CAPACIDAD

15.000 toneladas anuales

RANGO DE PESOS

15kg - 5000kg

4 TECNOLOGÍAS DE FUNDICIÓN:

Arena - Cáscara - Replicast - Centrifugado

AMPO POYAM VALVES

Válvulas criogénicas

Válvulas de alta presión

Válvulas para alta temperatura

Válvulas de seguridad (HIPPS)

Válvulas para servicio severo

Etc.

AMPO SERVICE

Formación

Servicios de ingeniería

Construcción y mantenimiento

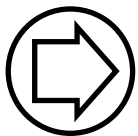

WORLD



ARRECHE DECOLETAJE fabricación altamente especializado y con muchos años de experiencia en la fabricación de piezas complejas de DECOLETAJE y tolerancias mínimas.

ARRECHE CARBURADORES cubren toda la gama de recambios para mopeds y scooters.

CERTIFICACIONES

ISO 9001:2008

PRODUCTOS Y SERVICIOS

DECOLETAJE

- Parque de tornos CNC, monohusillos y multihusillos.
- Equipo de fabricación altamente especializado con muchos años de experiencia en la fabricación de piezas complejas de decoletaaje.



FABRICACIÓN DE CARBURADORES

- Cubren toda la gama de recambios para mopeds y scooters
- Su difusor puede tener desde 12 hasta 24 mm de diámetro.



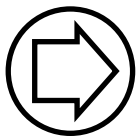

SPAIN

Head Quarter



CLIENTES EBI

COCA COLA IBERIAN PARTNERS

NATURGAS

IBERDROLA

BBVA

BRITISH TELECOM

VICINAY CADENAS

JOHNSON CONTROLS

EBI Es una organización de servicios que basa su actividad principal en el proyecto, ejecución, mantenimiento, y control de instalaciones eléctricas de climatización, y de automatización de procesos para la industria y sector servicios.



ÁREAS DE NEGOCIO

ELÉCTRICOS

CLIMATIZACIÓN

BUILDING MANAGEMENT SYSTEM

AUTOMATIZACION INDUSTRIAL

IT

SERVICIOS

INGENIERIA E INSTALACIONES

MANTENIMIENTO

EFICIENCIA ENERGÉTICA

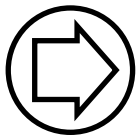

WORLD



SPAIN

Head Quarter and Production plan

BRASIL

Production plan

MEXICO

Production plan

INDIA

Production plan

SECTORES

AUTOMOCIÓN

AERONÁUTICA

HERRAMIENTAS

AGRÍCOLA

EKIN, empresa líder en la fabricación de máquinas y herramientas. Compuesto por más de 160 personas, ofrecemos a las empresas **productos punteros y personalizados.**

HERRAMIENTAS

HERRAMIENTAS DE CORTE

BROCHADO INTERNO

BROCHADO EXTERNO

BROCHADO ESPECIAL

HERRAMIENTAS DE LAMINAR

CREMALLERAS DE LAMINAR ESTRÍAS

PEINES DE ROSCAR

RANURAS DE ENGRASE

MÁQUINAS

BROCHADORAS

BROCHADO INTERIORES

BROCHADO EXTERIORES

BROCHADO ESPECIAL

LAMINADORAS

MÁQUINAS LAMINADORAS

AFILADORAS

MÁQUINAS AFILADORAS

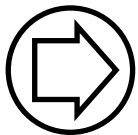

SPAIN
Head Quarter



Plan Rector de Uso y Gestión de la reserva de la Biosfera de Urdaibai

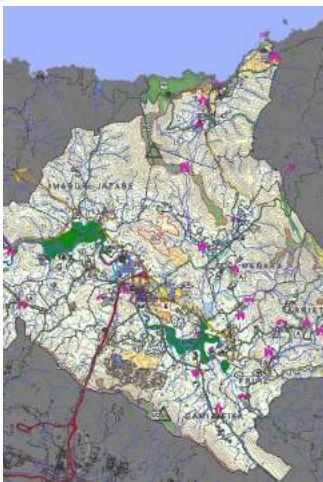

Plan Territorial Parcial de Mungia

estudio.k

Desarrollamos nuestra actividad en los campos de la **INGENIERÍA CIVIL**, el **URBANISMO** y la **ARQUITECTURA** desde 1986. Contamos con arquitectos, ingenieros de caminos.

Desarrollamos, gestionamos y dirigimos planes, estudios, proyectos y direcciones de obra relacionados con la ordenación territorial, el urbanismo y la arquitectura.

Damos respuestas de forma integral.

**INGENIERÍA
CIVIL**

URBANISMO

**ORDENACIÓN
TERRITORIAL**

ARQUITECTURA

**TECNOLOGÍA
+
DESARROLLO**



Integración de las variables medio ambiental, social y económica desde el principio de nuestros proyectos. Estos conceptos se manifiestan principalmente en nuestros trabajos de Ordenación del Territorio, Urbanismo y Proyectos de Ecodiseño.

Proyecto de Urbanización del polígono industrial de Matsaria



Viviendas adosadas sostenibles en Sopelana

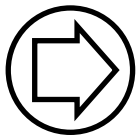

GASHOR

WORLD



GASHOR, es una empresa dedicada al diseño, fabricación y comercialización de **hornos de panadería y pastelería, cámaras de fermentación controlada, silos y células de congelación.**

Nuestras dos divisiones, ARTESANAL e INDUSTRIAL, permiten ofrecer un servicio de GARANTÍAS A MEDIDA.



SPAIN
Head Quarter and
Production plan

EEUU
Representation

CHILE
Representation

ARGENTINA
Representation

PERU
Representation

MEXICO
Representation

RUSIA
Representation

BELCICA
Representation

ITALIA
Representation

FRANCIA
Representation

JAPON
Representation

QATAR
Representation

ANGOLA
Representation

ARGELIA
Representation

MARRUECOS
Representation

SENEGAL
Representation

COREA
Representation

INDIA
Representation

AUSTRALIA
Representation

PRODUCTO

DIVISIÓN ARTESANAL

HORNOS

SILOS

CÁMARAS
DE FRÍO

DIVISIÓN INDUSTRIAL

INSTALACIONES
A MEDIDA

HORNOS
CINTA

SILOS

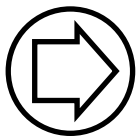

WORLD



Grip-on, 35 años de experiencia resolviendo problemas de amarre a través del diseño, patentes y fabricación de tenazas ajustables de alta calidad certificada, alcanzando la satisfacción de nuestros clientes.

TENAZAS AJUSTABLES



SECTORES

AUTOMOCIÓN
INDUSTRIA
SOLDADURA
CARROCERÍA
BRICOLAJE

SPAIN

Head Quarter

FRANCE

Representation

BELGIUM

Representation

UK

Representation

SWEDEN

Representation

GERMANY

Head Quarter

ITALY

Representation

SWITZERLAND

Representation

NEW ZELAND

Representation

MEXICO

Representation

CANADA

Representation

USA East

Representation

EGYPT

Representation

IRAN

Representation

MIDDLE EAST

Representation

JAPAN

Representation

AUSTRALIA

Representation

KOREA

Representation

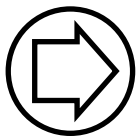

ICAZA

WORLD



ICAZA.

Ofrecemos ayuda y asesoramiento en la realización de **proyectos de interiorismo, amueblamiento o elección de materiales** para los proyectos de nuestros clientes.

SERVICIOS

MOBILIARIO



INTERIORISMO



MATERIALES TÉCNICOS



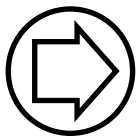

WORLD



EUSKADI

Head Quarter

K2K. Nos consideramos facilitadores, dinamizadores, personas ilusionadas para conseguir el cambio organizacional hacia un modelo de gestión radicalmente distinto, basado en un nuevo estilo de relaciones, es decir, basado en las personas. Disponemos de IDEAS CLARAS, DEFINIDAS Y COHERENTES.

Libros K2K



“Las ideas no sirven para nada hasta que no son una realidad”



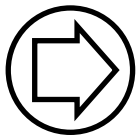

WORLD



KONDIA, está especializada en la fabricación de centros de mecanizado, máquinas especiales orientadas al mundo de la automoción y aeronáutica, así como la reconversión de todo tipo de máquinas.

Cubrimos todo el proceso desde el diseño hasta la puesta en marcha, incluyendo asistencia técnica a todos nuestros clientes en diferentes países.

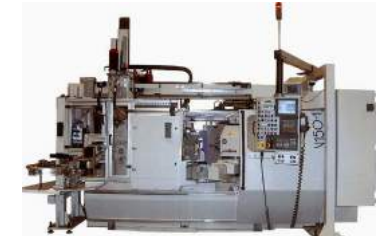
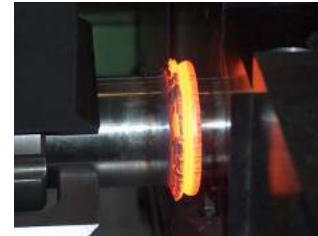
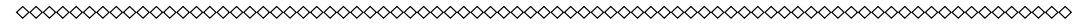

PRODUCTO



SPAIN

Head Quarter and Production plan

RUSSIA

Representation

GERMANY

Representation

FRANCE

Representation

PORTUGAL

Representation

ITALY

Representation

SWITZERLAND

Representation

CENTROS DE MECANIZADO	MAQUINAS ESPECIALES	RECONVERSIÓN
MESA MÓVIL	TORNOS	TODO TIPO DE MÁQUINAS
TIPO PÓRTICO	RECTIFICADORAS	
COLUMNA MÓVIL	SOLDADORA DE FRICCIÓN ROTATIVA	
ALTA PRECISIÓN		
HORIZONTAL	OTRAS MÁQUINAS	
5 EJES		

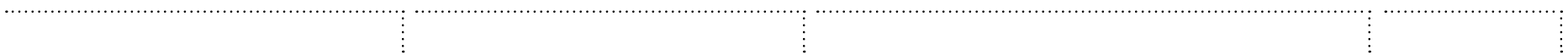

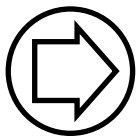

LANCOR. Somos expertos en **desarrollo y fabricación de motores y máquinas eléctricas para cualquier sector.** Trabajamos para diferentes sectores como son el SECTOR ELEVACIÓN, AUTOMOCIÓN, GENERACIÓN, TRANSPORTE,...



EUSKADI

Head Quarter

PRODUCTO

ELEVACION

MOTORES
PARA INDUSTRIAS
Y GRUAS

GENERADORES
EÓLICOS

VEHICULOS
Y MEDIOS DE
TRANSPORTE

DESARROLLO
A MEDIDA

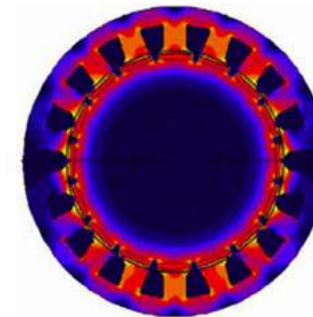
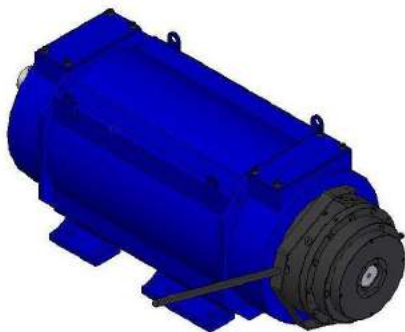
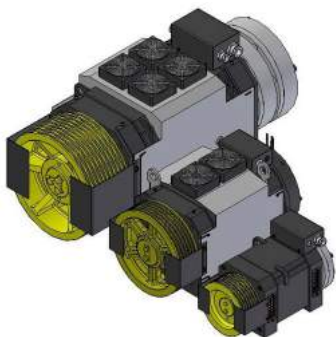

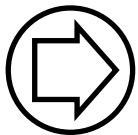

lejarreta seguridad



WORLD



EUSKADI

Head Quarter



LEJARRETA SEGURIDAD. **Profesionales en Cerrajería y Seguridad** en Donostia - San Sebastián y Beasain. Dispone de un equipo compuesto por profesionales adscritos a un PROGRAMA DE FORMACIÓN CONTINUA.

SERVICIOS

Amaestramiento

Control de Acceso

Escudos Protectores Bloqueo Magnético

Consejos de Seguridad

PRODUCTOS

LLAVES

PUERTAS

ALARMAS

CAJAS DE CAUDALES

ESCUDOS

CONTROL DE ACCESO

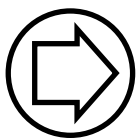

logos°

WORLD



SPAIN

Head Quarter and Production plan

ECUADOR

Representation

BELGICA

Representation

COLOMBIA

Representation

PANAMA

Representation

INGLATERRA

Representation

LOGOS crea cocinas orientadas a sus clientes, a sus gustos, estilos de vida y necesidades. DISEÑOS CON INFINIDAD DE POSIBILIDADES tanto en composiciones como en materiales.

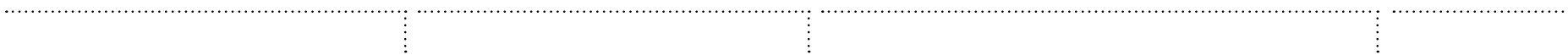

WORLD



NEREI emotional intelligent.

Desarrolla activadores de espacios urbanos, que PRETENDE UNIR LA CIUDAD Y EL CIUDADANO.

Nerei está desarrollando la primera de las familias de **elementos urbanos interactivos y personalizables** que convivan con la ciudad.

- Smart Urban Furniture
- Smart Cities
- Interactive Experience
- Active Citizen
- City Lovers
- Social And Tecnology Networks
- Urban Spaces Activator
- Flows Of Energy
- All In One System
- Plug And Play
- Open System
- Quick Fit

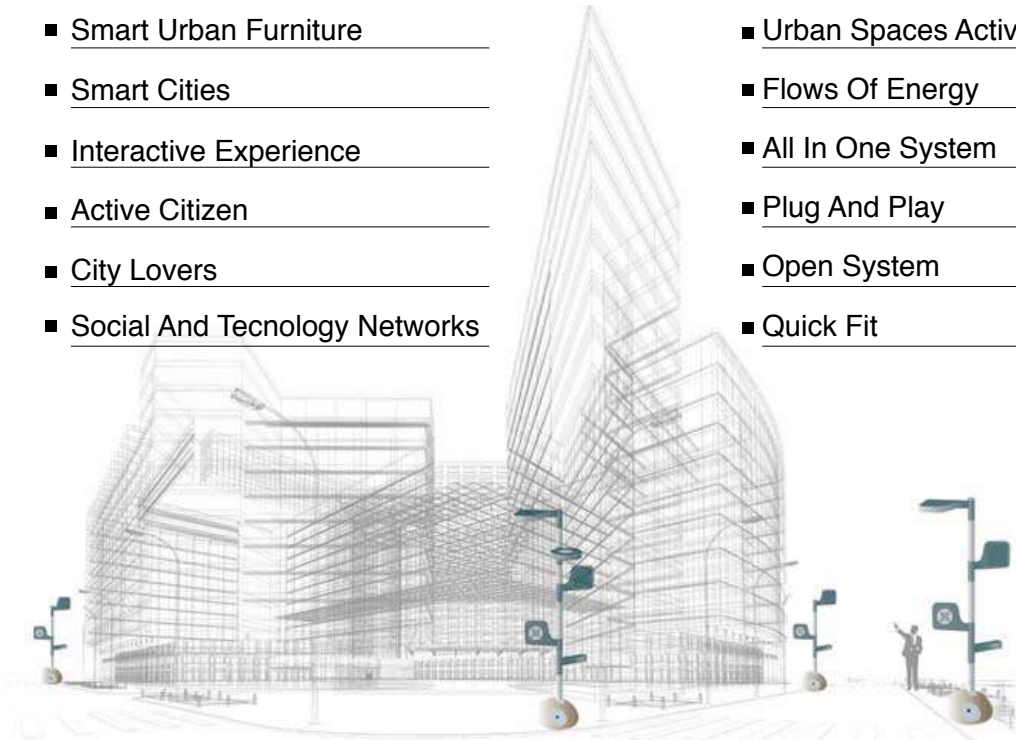

SPAIN

Head Quarter and Production plan

SINGAPOUR

Logistic center & Sales Office

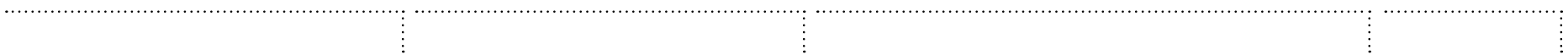

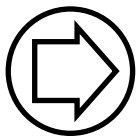

WORLD



SPAIN

Head Quarter and Production plant

MEXICO

Production Plant (2015) & Logistic center

GERMANY

Technical Sales & Project Development

POLAND

Logistic center & Sales Office

CHILE

Logistic center & Sales Office

CUBA

Logistic center & Sales Office

TAIWAN

Rep. Office in Tainan

PANELFISA es un equipo **técnico y profesional** QUE TRABAJA CERCA DEL CLIENTE

para darle los mejores productos y servicios con la máxima calidad y competitividad.

APLICACIONES TÉCNICAS



CERTIFICACIONES CALIDAD & AUTOMOCIÓN

I/TS 16949SO

2002 (TÜV)

ISO 14001

2004 (TÜV)

Certificado Q1 de FORD

Proveedor "A" EN VOLKSWAGEN

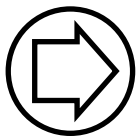

WORLD



SPAIN

Head Quarter and Production plan

FRANCIA

Representattion

ALEMANIA

Representattion



ROYDE. Organización altamente especializada en la fabricación de RODAMIENTOS ESPECIALES “A MEDIDA” totalmente **adaptados a las necesidades del cliente.**

PRODUCTOS

RODAMIENTOS

ARMARIOS

SISTEMAS DESLIZANTES

COMPLEMENTOS

DECOLETAJE

CALIDAD

ISO 9001



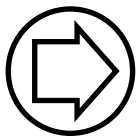

WORLD

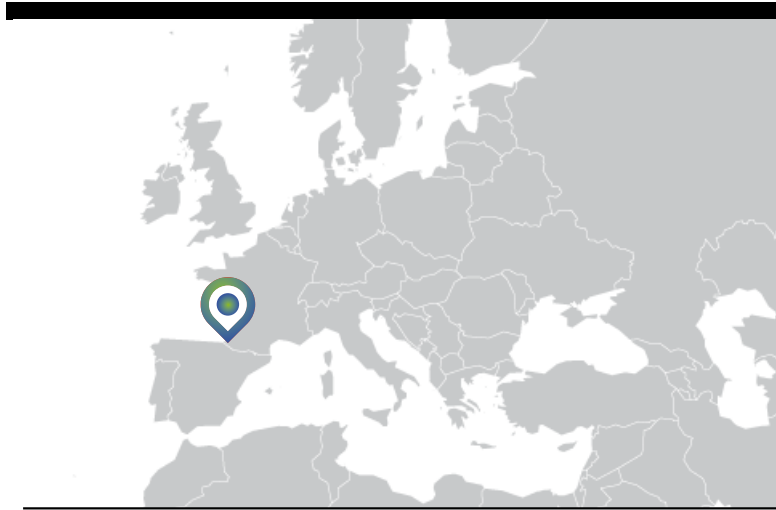

EUSKADI

Head Quarter

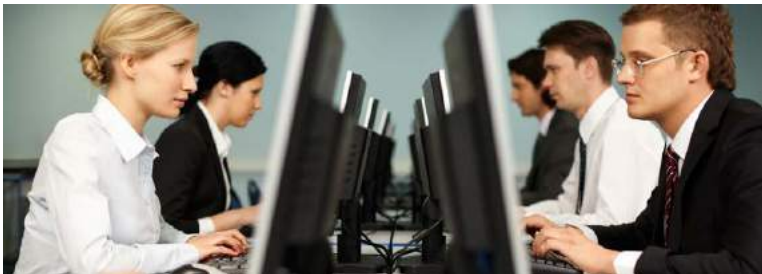

SAREIN. Consultora IT especializada en **PROVEER SOLUCIONES INTEGRALES EN EL CAMPO DE LAS TECNOLOGÍAS DE LA INFORMACIÓN.**

Nuestra experiencia en el sector nos permite ofrecer respuestas ágiles, adaptadas a nuestros clientes y una organización eficiente aportando un gran conocimiento sectorial y alta capacidad tecnológica.

PRODUCTOS Y SERVICIOS

SOLUCIONES DE INFRAESTRUCTURA	SOLUCIONES DE NEGOCIO	SERVICIOS IN HOUSE
VIRTUALIZACIÓN	MOVILIDAD	DEFINICIÓN
CLOUD NETWORKING	DESARROLLO WEB	PLANIFICACIÓN
TECNOLOGÍAS INALÁMBRICAS	MICROSOFT DYNAMICS	PRESELECCIÓN
PRODUCTIVIDAD EN LA NUBE	POSICIONAMIENTO Y REPUTACIÓN ONLINE	INTEGRACIÓN
OTRAS SOLUCIONES	SAT EN MOBILIDAD	SEGUIMIENTO
	INVENTARIOS POR PDA	
	ETIQUETADO ELECTRÓNICO	
	FIRMA BIOMÉTRICA	

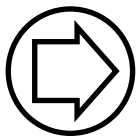

WORLD



EUSKADI

Head Quarter

INDIA

Representattion

MEXICO

Representattion

Asesoramiento ético, eficiente y cercano son nuestras mejores herramientas, junto a ellas ofrecemos experiencia, compromiso y versatilidad.

TREBEKI Combining Efforts es una firma de firma de Abogados, Consultores y Economistas, un equipo de personas de gran conocimiento.

Nuestra apuesta se basa en la confianza a las personas, la comunicación como eje de los valores y la internacionalización.

Queremos ser partícipes y cooperadores en los procesos de TRANSFORMACIÓN DEL MODELO DE EMPRESA.

..... *ÁREAS*

JURÍDICA

EMPRESA

ASESORÍA

..... *INTERNACIONALIZACIÓN*

INDIA

CHINA

MÉXICO

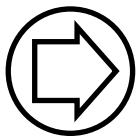

WORLD



SPAIN

Head Quarter and Production plan

FRANCIA

Representation



TTT GOIKO Organización que realiza el **tratamiento térmico por inducción**, un tratamiento localizado superficial que **MANTIENE LA ESTRUCTURA DEL NÚCLEO ORIGINAL**.

SECTORES

AUTOMOCIÓN

HERRAMIENTAS

MÁQUINA HERRAMIENTA

ELEVACIÓN

BIENES DE EQUIPO

OTROS SERVICIOS

FERROCARRIL

INDUCCIÓN INTEGRADA

CERTIFICACIONES

CALIDAD & MEDIO AMBIENTE & **AERONÁUTICA**

ISO 9001

ISO 14001

EMAS

OHSAS

IAQG ISO 9100

NADCAP

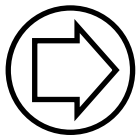

EUSKADI

Head Quarter

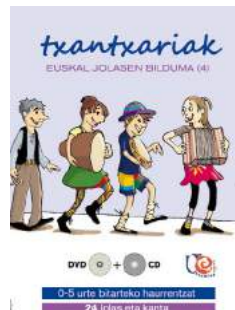
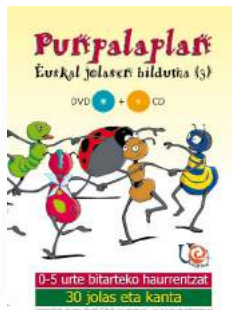

www.urtxintxa.org

URTXINTXA ESKOLA Somos una organización que ofrece **servicios y recursos en el ámbito de la ocio educativo complementarios a la educación escolar y familiar.** NUESTRO MODELO EDUCATIVO TIENE POR OBJETIVO EL BIENESTAR SOCIAL Y EL DESARROLLO COMUNITARIO. La formación y la intervención en programas de ocio y tiempo libre educativo son nuestros ámbitos principales de actuación.

ACTIVIDADES

a. Formación

b. Educación activa

I. Estancias en albergues

II. Dinamizaciones en escuelas

III. Dinamizaciones comunitarias

c. Gestión de equipamientos

d. Asesoría

e. Publicaciones



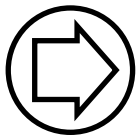

WORLD

SPAIN

Head Quarter, Production plant

INDIA

Production plant

MEXICO

Production plant



WALTER PACK, especialistas en el **diseño y fabricación de piezas de plástico termoconformadas**, para el sector de la AUTOMOCIÓN y de la INDUSTRIA en general.



CERTIFICACIONES

ISO 9001:2008

ISO TS 16949:2009

SECTORES Y TECNOLOGÍAS

AUTOMOCIÓN	EMBALAJE	OTRAS APLICACIONES
<p>THERMOCONFORMADO DECORACIÓN IMD INYECCIÓN RIM</p>	<p>DISEÑAMOS Y FABRICAMOS UNIDADES DE EMBALAJE INDUSTRIAL A MEDIDA.</p>	<p>MÉDICO SANITARIA TRANSPORTE INDUSTRIA LÍNEA BLANCA DEPORTE Y OCIO</p>

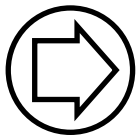

WORLD



ZUBIOLA, empresa cooperativa fundada en 1966, dedicada a la CONCEPCIÓN, DESARROLLO DE PROYECTOS, DISEÑO Y FABRICACIÓN DE HERRAMIENTAS ESPECIALES DE CORTE DE PCD Y PCBN, **ofrece la gama de productos más completa para el mecanizado de precisión de componentes de METALES NO FÉRREOS Y COMPOSITES fundamentalmente, para AUTOMOCIÓN, AERONÁUTICA Y LA INDUSTRIA en general.**

Especialistas en fabricación y suministro de herramientas de corte para el mecanizado por arranque de viruta. Principalmente de madera, metales no féreos y materiales compuestos.

MADERA Y CONSTRUCCIÓN



AUTOMOCIÓN



AERONÁUTICA



OTRAS INDUSTRIAS

SPAIN

Head Quarter and Production plan

FRANCIA

Representation

PORTUGAL

Representation

ITALIA

Representation

MEXICO

Representation

COLOMBIA

Representation

VENEZUELA

Representation

URUGUAY

Representation

CHILE

Representation



ner group